

HYUNDAI

ХОЛОДИЛЬНИК

CM5045FIX CM5045FDX

РУКОВОДСТВО ПО ЭКСПЛУАТАЦИИ

Оглавление

МЕРЫ ПРЕДОСТОРОЖНОСТИ	2
УСТАНОВКА И ПОДГОТОВКА К ПРИМЕНЕНИЮ	4
УСТРОЙСТВО	6
ВОЗМОЖНЫЕ НЕИСПРАВНОСТИ И СПОСОБЫ ИХ УСТРАНЕНИЯ	12
ТЕХНИЧЕСКИЕ ХАРАКТЕРИСТИКИ	13

ОБЯЗАТЕЛЬНО ПРОЧИТЕ ДАННУЮ ИНСТРУКЦИЮ ПЕРЕД НАЧАЛОМ ЭКСПЛУАТАЦИИ

МЕРЫ ПРЕДОСТОРОЖНОСТИ

Меры предосторожности при эксплуатации

ВНИМАНИЕ: риск возникновения пожара при использовании легковоспламеняющихся материалов!

ВНИМАНИЕ: Не загораживайте вентиляционные отверстия на корпусе.

ВНИМАНИЕ: Не используйте механические устройства или другие приспособления для ускорения процесса размораживания, кроме рекомендованных производителем. Запрещается удалять наледь и иней при помощи острых предметов во избежание повреждения холодильного контура.

ВНИМАНИЕ: Не повреждайте контур циркуляции хладагента.

ВНИМАНИЕ: Не помещайте внутрь Холодильника любые электроприборы, только если такая возможность не предусмотрена изготовителем. Холодильник должен быть отключен от сети питания по завершению использования и перед началом проведения технического обслуживания.

Данный холодильник не предназначен для использования лицами (в том числе детьми) с ограниченными физическими, сенсорными или умственными способностями, или лицами, не ознакомившимися с данной инструкцией. Необходимо следить, чтобы дети не играли с холодильником. Дети не должны осуществлять очистку и пользовательское обслуживание Холодильника без присмотра взрослых.

Если кабель питания поврежден, он должен быть заменен авторизованной сервисной службой.

Утилизируйте Холодильник согласно требованиям местного законодательства.

Не храните в Холодильнике взрывоопасные вещества и предметы, например, аэрозольные баллончики.

Настоящий Холодильник предназначен для использования в бытовых и аналогичных условиях, таких как: – кухни для сотрудников в магазинах, офисах и других служебных помещениях, фермерских хозяйствах, номерах гостиниц, мотелях и других типах жилья, связанных с проживанием постояльцев.

Не размещайте в Холодильнике чрезмерно много продуктов или горячие продукты. Остужайте их до комнатной температуры.

Не открывайте слишком часто двери Холодильника, особенно в жаркую погоду, и не оставляйте дверь открытой слишком долго.

Не храните в морозильном отделении (при наличии) напитки или другие жидкости, содержащиеся в бутылках или алюминиевых банках, а также в стеклянной таре; в противном случае стекло или алюминиевые банки могут треснуть от мороза.

Холодильник предназначен для работы только в пределах диапазона температуры окружающей среды, указанной в технических характеристиках (тн Климатический класс). Эксплуатация при более низких температурах может привести к его поломке.

Не допускайте попадания рук в зазоры между дверцами Холодильника, а также между дверцами и корпусом Холодильника, чтобы предотвратить защемление пальцев.

Аккуратно закрывайте дверцу Холодильника, чтобы находящиеся внутри предметы не упали.

Не доставайте мокрыми руками продукты или контейнеры из Холодильника, когда он работает, особенно металлические контейнеры, во избежание примораживания.

Следуйте указаниям производителей продуктов питания при выборе условий их хранения в Холодильнике. Не рекомендуется размораживать и повторно замораживать продукты. Это приводит к ухудшению качества. Соблюдайте сроки хранения продуктов. При размораживании Холодильника примите меры для сохранения температуры продуктов на время его выключения.

Холодильник предназначен исключительно для бытового использования, для хранения продуктов и напитков; он не должен использоваться для других целей, например, для хранения крови, лекарственных средств или биологических продуктов, и т.д.

Меры предосторожности по обращению с электричеством

Не тяните за кабель питания для отсоединения шнура питания Холодильника. Пожалуйста, крепко возьмитесь за вилку и вытяните её из розетки напрямую.

Чтобы обеспечить безопасное использование, не повреждайте шнур питания и не используйте шнур питания, когда он поврежден или изношен

Во избежание опасности, поврежденный шнур питания подлежит замене только компетентной сервисной службой или специалистами.

Не используйте удлинители или незаземленные адаптеры.

Используйте отдельную розетку, розетка также не должна использоваться совместно с другими электроприборами. Штепсельная вилка должна быть до упора воткнута в розетку, в противном случае есть риск возникновения пожара.

Убедитесь, что заземляющий электрод розетки оснащен надежной линией заземления.

Устанавливайте Холодильник так, чтобы доступ к розетке был свободным.

В случае утечки бытового газа, перекройте подачу газа, а затем откройте двери и окна. Не отключайте Холодильник и другие электрические приборы из розетки, поскольку искра может вызвать пожар

Не ставьте работающие электроприборы на Холодильник, только если такая возможность не предусмотрена изготовителем.

Не разбирайте и не ремонтируйте Холодильник, не повреждайте контур хладагента; во избежание опасности для жизни и здоровья. Техническое обслуживание должно проводиться только уполномоченным специалистом.

Вынимайте штепсельную вилку из розетки в случае отключения электричества или перед чисткой Холодильника. При пропаже электропитания или его отключении выждите не менее пяти минут до повторного включения, чтобы предотвратить повреждение компрессора из-за последовательных включений.

Меры предосторожности при перемещении и установке

Не размещайте легковоспламеняющиеся предметы рядом с Холодильником, чтобы избежать пожара.

Не кладите тяжелые предметы сверху Холодильника, поскольку эти предметы могут упасть при закрывании или открывании дверцы Холодильника, что может привести к получению травм. Холодильник имеет большой вес и при некорректном обращении или переноске может стать причиной серьезных травм. Во время установки и перемещения не следует держаться за ручки дверей, открытые двери, а также любые выступающие детали, например, конденсатор сзади Холодильника, а также притрагиваться к системе компрессора.

Во время установки и перемещения Холодильник не следует наклонять больше чем на 45° по отношению к поверхности. Если такая ситуация возникла, включение можно произвести не ранее 4 часов после установки

Если Холодильник хранился или перевозился при отрицательной температуре, выдержите его при комнатной температуре не менее 8 часов перед включением в сеть.

Предупреждения по утилизации

Хладагент и запениватель, используемые в производстве Холодильника, легко воспламеняются. Поэтому, при повреждении Холодильника, он должен храниться вдали от любого источника огня и вывозиться специальной утилизирующей компанией с соответствующей квалификацией, а также утилизироваться способом отличным от сжигания, во избежание нанесения вреда окружающей среде или любого другого вреда.



Материалы изделия, помеченные данным знаком, являются перерабатываемыми.

При утилизации Холодильника демонтируйте двери и снимите дверной уплотнитель, перережьте кабель питания, а также вытащите полки; утилизируйте двери и полки отдельно.

Правильная утилизация

Данная маркировка означает, что изделие не должно утилизироваться вместе с другими бытовыми отходами. Для предотвращения нанесения вреда окружающей среде или здоровью человека в результате неконтролируемой утилизации отходов, сдавайте их на переработку для рационального использования материальных ресурсов. Для возврата использованного устройства обратитесь в службу возврата или обратитесь в магазин, где был приобретен продукт. Они помогут отправить продукт на переработку, безопасную для окружающей среды.



Климатический Класс

Климатический класс указан на табличке на корпусе холодильника.

Он указывает в каком диапазоне внешней температуры рекомендуется работа холодильника.

Климатический класс	Диапазон температуры
SN	от +10°C до +32°C
N	от +16°C до +32°C
ST	от +16°C до +38°C
T	от +16°C до +43°C

Примечание: Просьба учесть, что на работу холодильника влияет не только температура внешней среды, но и соседство тепловых приборов, вентиляции, попадание солнечного света и др факторы.

При внешней температуре, не соответствующей указанному климатическому классу (т. е. за пределами номинального диапазона температур окружающей среды), холодильник может быть не в состоянии поддерживать желаемую температуру.

УСТАНОВКА И ПОДГОТОВКА К ПРИМЕНЕНИЮ

Установка

Перед началом использования, снимите все упаковочные материалы, включая подкладку со дна, пенопластовые подкладки и пленку внутри; снимите защитную пленку дверей и корпуса.

ВНИМАНИЕ: не позволяйте детям играть с упаковочными материалами. Они могут представлять опасность для здоровья!

Устанавливайте Холодильник вдали от источников тепла и вдали от воздействия прямых солнечных лучей. Не ставьте его в помещениях с высокой влажностью, во избежание появления коррозии и / или снижения эффективности электроизоляции.

При установке Холодильника убедитесь в том, что по бокам имеется 10 см свободного пространства, 10 см с задней стороны и 5 см от его верха. Это позволит холодному воздуху свободно циркулировать и улучшит эффективность охлаждения. Перед началом работы Холодильник необходимо почистить (см. раздел «Чистка и уход»).

Холодильник должен быть установлен на ровную и твердую поверхность и располагаться в хорошо вентилируемом помещении.

Подключайте Холодильник к сети только после установки в соответствии с описанными требованиями и регулировки (выравнивания).

Регулировка по уровню

Перед регулировкой убедитесь в том, что Холодильник не подключен к источнику питания.

Откорректируйте уровень Холодильника с помощью регулировочных ножек: - чтобы поднять Холодильник, поворачивайте ножку по часовой стрелке, чтобы опустить Холодильник, поворачивайте ножку против часовой стрелки

Если Холодильник установлен не по уровню, двери с уплотнителями могут закрываться неплотно. Перед началом использования убедитесь, что все точки опоры Холодильника касаются пола.

Размеры для установки (см)

W	D	H	A	B	C(°)	E	F
78,5	71,6	181,5	127,4	106,3	125±5	5	10

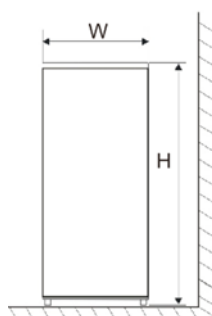

Fig. 1

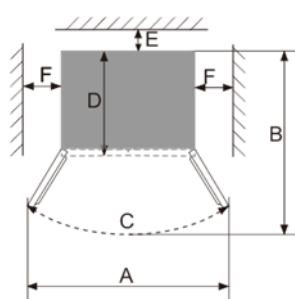

Fig. 2

Холодильное отделение

Предназначено для кратковременного хранения часто используемых продуктов (овощи, фрукты, напитки, сыры и т.д.) со средним сроком хранения 3 - 5 дня

Охлаждайте продукты до комнатной температуры перед помещением в холодильное отделение. Для удобства полки переставляются по высоте.

Морозильное отделение

Предназначено для длительного хранения замороженных продуктов и для приготовления льда.

В данном холодильнике применена технология Low Frost, позволяющая существенно уменьшать образование инея. Поэтому вам потребуется реже размораживать морозильное отделение по сравнению с традиционными холодильниками.

Основные продукты для хранения в морозильном отделении мясо, рыба, полуфабрикаты.

Рекомендуется делить продукты на порции перед помещением в морозильное отделение.

Обращайте внимание на срок годности и избегайте размораживания по дороге из магазина.

Соблюдайте сроки хранения!

Начало эксплуатации

При первом запуске подождите 2-3 часа перед подключением Холодильника к сети. Если его переносили в горизонтальном положении – то подождите не менее 4 часов.

Если Холодильник хранился при отрицательных температурах, то - 8 часов

Прежде чем заполнять Холодильник любыми свежими или замороженными продуктами, дайте ему проработать в течение 2 часов, чтобы убедиться, что он работает корректно, а также, чтобы температура достигла необходимого уровня.

Сохраните достаточно свободного пространства для удобного открывания дверей и перемещения ящиков, или столько пространства, сколько заявлено производителем.

Советы по энергосбережению

Холодильник рекомендуется располагать в самой прохладной части помещения, вдали от источников тепла или отопительных приборов, и вдали от попадания прямых солнечных лучей.

Дайте горячей пище остыть до комнатной температуры перед помещением в Холодильник.

Перегрузка продуктами заставляет компрессор работать дольше, а охлаждение происходит медленнее. Чем быстрее охлаждаются продукты, тем лучше качество хранения.

Тщательно упаковывайте еду, а также вытирайте контейнеры насухо, перед помещением в Холодильник. Это поможет уменьшить образование наледи.

Ящики для хранения продуктов не должны прокладываться алюминиевой фольгой, воощеной бумагой или бумажными полотенцами. Такие подкладки мешают циркуляции холодного воздуха, что понижает эффективность охлаждения.

Упорядочьте и промаркируйте еду, чтобы свести к минимуму количество открывания дверей Холодильника и длительность поиска.

Извлекайте максимальное количество необходимых продуктов за раз, и закрывайте дверцу Холодильника как можно скорее.

УСТРОЙСТВО

Описание

Изображение схематично. Может несколько отличаться от вашего холодильника

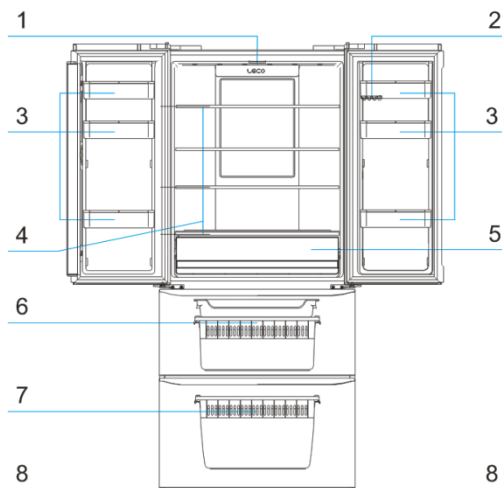

№	Описание
1	Подсветка
2	Лоток для яиц
3	Полка для бутылок
4	Стеклянные полки
5	Ящик для овощей и фруктов
6	Выдвижной ящик морозильной камеры
7	Выдвижной ящик морозильной камеры
8	Регулируемая ножка

Изображение является схематичным. Ваш холодильник может несколько отличаться от изображения.

Панель управления



При включении все индикаторы светятся 2 секунды.

Дисплей погаснет в течение 3 минут, если не происходит никаких действий (открывание дверцы, нажатие на кнопку). Дисплей загорается при открытии любой двери или нажатии любой кнопки. Инвертор - индикатор работы инверторного компрессора

Режимы

Установка температуры

При первоначальном включении по умолчанию включена шкала Фаренгейта. Для переключения на привычную нам шкалу Цельсия нажмите и удерживайте более 3 сек кнопку выбора отделения (Temp

Zone).

Соотношение температур между шкалами указано в таблице ниже

Температура холодильного отделения		Температура морозильного отделения	
По Фаренгейту (°F)	По Цельсию (°C)	По Фаренгейту (°F)	По Цельсию (°C)
34	1	3	-16
35	2	2	-17
36	2	1	-17
37	3	0	-18
38	3	-1	-18
39	4	-2	-19
40	4	-3	-19
41	5	-4	-20
42	5	-5	-20
43	6	-6	-21
		-7	-22
		-8	-22

В холодильном отделении

Нажмите кнопку выбора отделения (Temp. Zone) чтобы загорелся индикатор холодильного отделения. Затем нажимайте кнопку выбора температуры (Temp), пока не установите необходимую вам, и нажмите кнопку подтверждения (OK).

Диапазон регулировки температуры в холодильном отделении 6°C~1°C

Последовательность изменения температуры:

3°C→4°C→5°C→6°C→OF→1°C→2°C→3°C ;

38°F→39°F→40°F→41°F→42°F→43°F→OF→34°F→35°F→36°F→37°F→38°F

Если на индикаторе светится OF, это означает что холодильник выключен. Удалите все продукты из холодильника перед выключением.

В морозильном отделении

Нажмите кнопку выбора отделения (Temp. Zone) чтобы загорелся индикатор морозильного отделения. Затем нажимайте кнопку выбора температуры (Temp), пока не установите необходимую вам, и нажмите кнопку подтверждения (OK).

Диапазон регулировки температуры в морозильном отделении -16°C~-22°C

Последовательность изменения температуры:

-22°C→-21°C→-20°C→-19°C→-18°C→-17°C→-16°C→-22°C ;

-8°F→ -7°F→ -6°F→ -5°F→ -4°F→ -3°F→ -2°F→ -1°F→ 0°F→ 1°F→ 2°F→ 3°F→ -8°F

При включении холодильника функция LECO будет автоматически запускаться на 20 минут; система LECO разлагает запахи и микроорганизмы на CO₂ и H₂O. В то же время система LECO выделяет свободные радикалы для активного уничтожения бактерий, очищая охлаждающее пространство.

Функция LECO автоматически отключается через 20 минут после включения.

При включении режима Шаббат функция LECO автоматически отключается.

Быстрое замораживание

При включении этого режима температура морозильного отделения автоматически устанавливается на -32°C. Происходит быстрое замораживание и загруженные продукты лучше сохраняются. Через 26 часов Режимы автоматически отключаются.

В режиме Быстрого замораживания температура морозильного отделения не регулируется

Включение режима Быстрого замораживания

Нажимайте кнопку выбора режима (Function), чтобы выбрать режим Быстрого замораживания. (пока индикатор режима не начнет мигать), а затем нажмите кнопку подтверждения (OK) в течение 5 секунд для подтверждения. При нажатии позже настройка не подтверждается.

Отключение режима Быстрого замораживания

Через 26 часов Режимы автоматически отключаются.

Нажимайте кнопку выбора режима (Function), пока индикатор данного режима не начнет мигать, а затем нажмите кнопку подтверждения (OK).

При включении режима Smart, режим Быстрого замораживания отключается.

Режим Отпуск

В режиме Отпуск температура холодильного отделения автоматически поддерживается на уровне 14°C. Если вы уезжаете на длительный период, данный режим позволяет предохранить холодильное отделение от появления неприятных запахов, экономит электроэнергию. При этом морозильное отделение работает в обычном режиме.

Не забудьте удалить все продукты из холодильного отделения при включении режима Отпуск.

При включенном режиме Отпуск температура холодильного отделения не регулируется.

Включение режима Отпуск

Нажимайте кнопку выбора режима (Function), чтобы выбрать режим Отпуск. (пока индикатор режима не начнет мигать), а затем нажмите кнопку подтверждения (OK) в течение 5 секунд для подтверждения. При нажатии позже настройка не подтверждается.

Отключение режима Отпуск

Нажимайте кнопку выбора режима (Function), пока индикатор нужного режима не начнет мигать, а затем нажмите кнопку подтверждения (OK).

При включении режима Smart режим Отпуск отключается автоматически

Режим Smart

При включенном режиме Smart температура холодильного отделения поддерживается на уровне 3°C, а морозильного -19°C. Данные условия являются оптимальными для хранения и служат максимально эффективности работы холодильника.

В режиме Smart температуры в отделениях не регулируются.

Включение режима Smart

Нажимайте кнопку выбора режима (Function), чтобы выбрать режим Smart (пока индикатор режима не начнет мигать), а затем нажмите кнопку подтверждения (OK) в течение 5 секунд для подтверждения. Если нажали позже, настройка не подтверждается.

Отключение режима Smart

Нажимайте кнопку выбора режима (Function), пока индикатор нужного режима не начнет мигать, а затем нажмите кнопку подтверждения (OK).

При включении режима Отпуск или Быстрое замораживание режим Smart отключается автоматически

Блокировка

При включенной блокировке невозможно изменить температуру или сменить режим. При отсутствии активности более 3 минут, панель управления переходит в режим блокировки автоматически.

Включение / выключение блокировки вручную

Нажмите кнопку Подтверждения / Блокировки (**OK/Lock**) более 3 сек. Статус блокировки изменится.

Шаббат

При включении режима Шаббат экран дисплея полностью выключен, зуммер перестает работать, светодиодный индикатор не загорается в случае открытия двери, и функция LECO не включается. Установка этой функции в день субботний (еврейский праздник) поможет избежать ненужных помех и соблюдает обычаи иудаизма.

Для включения режима Шаббат

Нажимайте кнопку выбора режима (Function), чтобы выбрать Шаббат (пока индикатор режима не начнет мигать), а затем нажмите кнопку подтверждения (OK) в течение 5 секунд для подтверждения. Если нажали позже, настройка не подтверждается.

Для отключения режима Шаббат

Удерживайте нажатой кнопку выбора режима (Function) в течение 3 секунд и дисплей холодильника вернется в нормальное состояние.

Предупреждение об открытой двери

Если дверь холодильного отделения открыта более 3 мин, зазвучит предупредительный сигнал. Остановить его можно, нажав любую кнопку. Сигнал также прекратится при закрытии двери.

Память при пропаже питания

При восстановлении питания сети после неожиданного сбоя все настройки холодильника сохраняются (за исключением режима Шаббат).

Задержка питания

Для защиты компрессора в случае кратковременной пропажи напряжения в сети (менее 5 мин), компрессор запускается не сразу после восстановления питания.

Предупреждение о повышении температуры (только при включении после пропажи питания сети)

Если температура в морозильной камере выше чем -10°C , цифры показаний на дисплее для морозильной камеры начинают мигать. Заданная температура для морозильного отделения высвечивается при нажатии любой кнопки или через 10 сек.

Коды ошибок

При высвечивании на дисплее кодов E0, E1, E2, EН, ЕС, EF, означающих неисправность в холодильнике, обратитесь в уполномоченную сервисную службу.

Шум внутри Холодильника

Вы можете заметить некоторый шум во время работы Холодильника. Большинство шумов являются нормальным рабочим явлением. Они вызваны циркуляцией жидкого хладагента в системе охлаждения, а также следствием термического расширения / сжатия материалов. Использование газов, не содержащих фреон, делает этот шум более выраженным. Это не является неисправностью и не влияет на производительность Холодильника, а свидетельствует о работе компрессора, который нагнетает хладагент внутри системы.

РЕКОМЕНДАЦИИ ПО ХРАНЕНИЮ

Меры предосторожности

Прибор может работать нестабильно (есть вероятность размораживания или слишком высокой температуры в морозильном отделении), если он находится в течение длительного периода времени ниже предела диапазона температур, на который он рассчитан.

Информация о климатическом классе холодильника указана на заводской табличке. На внутреннюю температуру могут влиять такие факторы, как расположение холодильного прибора, температура окружающей среды, частота открывания дверцы и т. д. Шипучие напитки и жидкости нельзя хранить в морозильном или низкотемпературном отделении.

Расположение продуктов внутри

Отделение для свежих продуктов подходит для хранения таких продуктов, которые не нужно замораживать, приготовленных продуктов, пива, яиц, некоторых приправ, требующих хранения в холоде, молока, фруктовых соков и т. д. овощи, фрукты и др.

Морозильная камера подходит для хранения мороженого, замороженных продуктов и продуктов, которые нужно хранить в течение длительного времени.

Использование холодильного отделения

Полки: Для снятия полок слегка приподнимите и выдвиньте на себя. Для установки – произведите данную операцию в обратном порядке. (Для отдельной полки сдвиньте первую секцию назад, а затем вместе со второй снимите). Фланец полки должен смотреть вверх, чтобы продукты не соприкасались со стенкой.

РЕКОМЕНДАЦИИ ПРИ ХРАНЕНИИ ПРОДУКТОВ

Храните продукты чистыми и с сухой поверхностью. Перед тем, как положить продукты в холодильник, рекомендуется упаковать их, для предотвращения потери влаги, чтобы сохранить фрукты и овощи свежими.

Не помещайте в холодильник сразу много продуктов. Сохраняйте свободное пространство между продуктами. При близком их расположении затрудняется конвекция холодного воздуха, что влияет на охлаждение и свежесть. Не перегружайте полки. Располагайте продукты на расстоянии от задней стенки.

Хранение продуктов по типам

Продукты следует хранить по типам, при этом продукты, которые вы потребляете каждый день, размещайте на ближней к вам части полки, чтобы сократить время открытия дверцы.

Советы по экономии энергии:

Дайте горячим продуктам остыть до комнатной температуры, прежде чем класть их в холодильник. Помещайте замороженные продукты в холодильное отделение для размораживания. Тем самым обеспечите мягкое размораживание и сэкономите электроэнергию

ОСОБЕННОСТИ ХРАНЕНИЯ ОВОЩЕЙ И ФРУКТОВ

При наличии отделения с нулевой температурой просьба обратить внимание, что некоторые виды свежих овощей и фруктов чувствительны к холоду и, следовательно, не подходят для хранения в таких отделениях.

ИСПОЛЬЗОВАНИЕ МОРОЗИЛЬНОГО ОТДЕЛЕНИЯ

Температура морозильного отделения поддерживается ниже -18°C , и в нем рекомендуется размещать продукты для длительного хранения, но при этом следует соблюдать срок хранения, указанный на упаковке.

Рыбу и мясо больших размеров рекомендуем разрезать на порции и упаковать в пакеты для хранения.

Быстрое Замораживание

См. Описание функции Быстрого Замораживания в разделе «Режимы».

По сравнению с обычным замораживанием, Быстрое Замораживание позволяет продуктам проходить через стадию образования кристаллов льда с максимальной скоростью. Быстрое Замораживание может заморозить содержащуюся в пище воду в мелкие кристаллы льда, не повреждая клеточную мембрану, поэтому клеточный сок не будет потерян при оттаивании и сохранится исходная свежесть и питательность пищи.

Режимы Быстрого Замораживания предназначена для сохранения питательных свойств замороженных продуктов, при этом продукты полностью замораживаются в кратчайшие сроки.

При быстром замораживании требуется больше энергии, чем при обычном замораживании.

Дайте горячим продуктам остыть до комнатной температуры перед тем, как положить их в морозильную камеру.

Не ставьте стеклянные емкости с жидкостью или герметичные банки с жидкостью в морозильную камеру, чтобы избежать разрыва из-за расширения объема после замерзания жидкости.

Разделите еду на подходящие небольшие порции.

Упаковывайте продукты перед замораживанием, а используемый пакет должен быть сухим.

Упаковка должна быть прочной, без запахов, непроницаемой для воздуха и влаги, нетоксичной и не загрязняющей окружающую среду

РЕКОМЕНДАЦИИ ПО ПОКУПКАМ ЗАМОРОЖЕННЫХ ПРОДУКТОВ

При покупке замороженных продуктов ознакомьтесь с указаниями по хранению на упаковке. Вы сможете хранить замороженные продукты в течение периода, указанного на упаковке. Обычно это указано на лицевой стороне упаковки под названием «Лучше использовать их до x» и похожее.

Убедитесь, что упаковка замороженных продуктов находится в хорошем / неповрежденном состоянии.

Покупайте замороженные продукты в последнюю очередь в магазине.

Старайтесь теплоизолировать купленные замороженные продукты на время транспортировки до холодильника.

Оцените количество продуктов, которые нужно заморозить. При замораживании большого количества свежих продуктов предварительно установите режим Быстрой заморозки. Таким образом, продукты можно быстро заморозить, сохранив при этом свежесть продуктов.

ОБЩИЕ РЕКОМЕНДАЦИИ

Перемещение

Расположение

Не размещайте холодильник рядом с источниками тепла (плиты, радиаторы отопления и тд), в помещениях с высокой влажностью, а также под воздействием прямых лучей солнца.

Выравнивание

Выровняйте холодильник с помощью регулируемой ножки. Он должен устойчиво опираться на все 4 опоры. В противном случае возможно неплотное прилегание уплотнителя дверей, повышенный уровень вибраций и шума.

Установка

Не перекрывайте вентиляционные отверстия холодильника.

Если холодильник не будет использоваться в течение длительного периода

Сначала выключите его и затем выньте вилку из розетки.

Достаньте все продукты из него.

Тщательно очистите и просушите внутреннюю поверхность. Чтобы предотвратить появление запаха и плесени, оставьте дверцу приоткрытой:

Не кладите тяжелые предметы на холодильник

Обслуживание и уход

Чистка

Перед размораживанием или мытьем Холодильника обязательно отключите его от источника питания! Своевременно вытирайте пыль с Холодильника, а также с поверхности, на которой он стоит, чтобы обеспечить надлежащую вентиляцию. Чтобы избежать неприятного запаха протирайте Холодильник изнутри слабым раствором соды, а затем мойте теплой водой с помощью мягкой губки или ткани. Вытирайте насухо Холодильник прежде, чем установить полки и ящики для овощей на место. Протирайте Холодильник снаружи влажной тряпкой, затем протирайте насухо мягкой тряпкой. Ни в коем случае не используйте грубые щетки и абразивные материалы, кипяток или кислотосодержащие средства, так как они могут повредить Холодильник, как внутри, так и снаружи. Решетку конденсатора с обратной стороны Холодильника можно почистить пылесосом с помощью щетки-насадки. Полки необходимо мыть, предварительно сняв их с Холодильника. После мытья высушите их и установите на место.

Размораживание

Холодильник оснащен системой Total No Frost, поэтому иней не образуется на стенках и размораживание не требуется. Периодически необходимо лишь производить чистку Холодильника внутри и снаружи.

Отключенный / Не работающий холодильник

В случае пропажи электропитания на некоторое время, холодильник может поддерживать отрицательную температуру в морозильной камере несколько часов. Постарайтесь в этот период реже открывать двери и не помещать новые продукты.

Длительное неиспользование холодильника:

достаньте все продукты, отключите от сети, почистите (особенно – внутри). Оставьте дверцы приоткрытыми во избежание затхлого запаха внутри.

Для перемещения (переноски) холодильника: выньте все продукты, зафиксируйте липкой лентой или извлеките все полки и ящики. Закрутите до упора выравнивающую ножку и зафиксируйте двери липкой лентой. При перемещении не наклоняйте холодильник более 45 градусов.

Включение допускается не ранее чем через 3 часа после установки.

Внимание

На поверхности возможно появление конденсата. Это может быть связано с изменением внешних условий. Протрите насухо. При постоянном появлении конденсата обратитесь в сервисный центр.

Обслуживание

Холодильник должен обслуживаться специалистами авторизованного сервисного центра, для ремонта должны использоваться только оригинальные запчасти.

Не пытайтесь починить Холодильник самостоятельно. Ремонт, производимый некомпетентным лицом, может привести к травмам или вызвать серьезную неисправность, а также лишит Вас права на бесплатное гарантийное обслуживание.

ВОЗМОЖНЫЕ НЕИСПРАВНОСТИ И СПОСОБЫ ИХ УСТРАНЕНИЯ

Ниже в таблице приведен перечень простейших неисправностей, которые Вы можете устранить самостоятельно.

Проявление	Возможная причина	Способ устранения
Нет охлаждения	Не включен в розетку	Вставьте вилку в розетку правильно
	Сработал предохранитель	Проверьте предохранитель
	Не электропитания в сети или низкое напряжение	Если лампа внутри светится, значит неисправен контур охлаждения
Высокий уровень шума	Холодильник не выровнен при установке	Отрегулируйте ножку. Выровняйте холодильник
	Холодильник касается стены	Слегка отодвиньте холодильник
Слабое охлаждение	Много продуктов помещено или они горячие	Не помещайте сразу много продуктов. Охлаждайте продукты перед размещением в холодильник
	Частое открывание дверцы	Часто используемые продукты располагайте ближе к двери. Группируйте их по типу для облегчения поиска.
	Неплотное прилегание уплотнителя	Проверьте прилегание уплотнителя, а также наличие посторонних предметов между уплотнителем и корпусом
	Попадание прямого солнечного света или тепловой прибор рядом	Переместите холодильник

	Плохая вентиляция вокруг холодильника Установлена высокая температура	Обеспечьте свободное пространство вокруг холодильника. Измените настройку температуры
Длительная работа компрессора	Высокая температура внешней среды Много продуктов помещено или горячие продукты Часто открываются дверцы	Не располагайте под прямыми солнечными лучами Не помещайте сразу много продуктов или не охлажденные до комнатной температуры продукты Оптимально располагайте продукты в холодильнике для облегчения их поиска
Неприятный запах	Испорченные продукты Загрязнения внутри Продукты с сильным запахом	Удалите испорченные продукты Почистите холодильник Тщательно упакуйте такие продукты
Полный лоток для талой воды (рядом с компрессором)	Незакрытая дверь или очень частое ее открывание.	Закройте дверь, Оптимально располагайте продукты в холодильнике для облегчения их поиска

Если неисправность устранить не удастся, обратитесь к специалистам сервисной организации.

ВНИМАНИЕ

Во время работы боковые стенки Холодильника могут нагреваться, что обусловлено техническими особенностями изготовления и является нормальным явлением.

На поверхности Холодильника и дверных уплотнителях при высокой влажности окружающей среды может появляться конденсат, это нормальное явление. Вытрите конденсат сухим полотенцем.

Срок службы Холодильника составляет 7 лет со дня продажи через розничную торговую сеть. В течение этого времени изготовитель обеспечивает потребителю возможность использования товара по назначению, а также выпуск и поставку запасных частей в торговые и ремонтные предприятия. В случае отсутствия штампа магазина (даты продажи) срок службы исчисляется со дня изготовления.

Гарантийные обязательства на Холодильник описаны в гарантийном талоне. Ремонт и обслуживание лицами, не имеющими специального разрешения и квалификации может привести к негарантийному случаю.

Дата изготовления указана на этикетке и на упаковке.

ТЕХНИЧЕСКИЕ ХАРАКТЕРИСТИКИ

Модель	CM5045FIX
Напряжение питания	220-240В 50Гц
Система размораживания	NoFrost (без инея)
Климатический класс	T/ST/N/SN
Номинальная мощность Вт	155
Годовое энергопотребление кВт*ч/год	291
Класс энергопотребления	A++
Общий полезный объем л	408
Полезный объем мороз отделения л	134
Полезный объем холод отделения л	274
Мощность замораживания кг	12
Хладагент	R600a

Вес кг	98
Уровень шума дБ	45
Размер ШxГxВ см	78,5x71,6x181,5

Соответствует требованиям

Технического регламента Таможенного союза ТР ТС 004/2011 “О безопасности низковольтного оборудования”

Технического регламента Таможенного союза ТР ТС 020/2011 “Электромагнитная совместимость технических средств”.

Технического регламента Таможенного союза ТР ЕАЭС 037/2016 “Об ограничении применения опасных веществ в изделиях электротехники и радиоэлектроники”.

В целях постоянного улучшения качества и совершенствования товара, производитель имеет право вносить изменения в конструкцию изделия, не ухудшающих эксплуатационные характеристики, без предварительного уведомления.

Дата изготовления указана на этикетке и на упаковке.

Наименование устройства

Модель

Серийный номер

Дата продажи

Фирма-продавец

Адрес фирмы-продавца

Телефон фирмы-продавца

С условиями гарантийного обслуживания ознакомлен и согласен.
Подтверждаю получение исправного изделия. Претензий к
внешнему виду не имею.

Печать

Подпись покупателя

Отрывной талон 1

Модель

Серийный номер

Дата продажи

Продавец:

Информация о покупателе:

Отрывной талон 2

Модель

Серийный номер

Дата продажи

Продавец:

Информация о покупателе:

Отрывной талон 3

Модель

Серийный номер

Дата продажи

Продавец:

Информация о покупателе:

ГАРАНТИЙНЫЕ ОБЯЗАТЕЛЬСТВА

Уважаемый покупатель!

При оформлении покупки требуйте проверки комплектности, внешнего вида и основных режимов работы изделия, правильность и полноту заполнения настоящего гарантийного талона. Компания HYUNDAI выражает Вам признательность на Ваш выбор. При возникновении каких-либо проблем при эксплуатации изделия обращайтесь в ближайшие авторизованные сервисные центра (АСЦ). Адреса и телефоны Вы можете узнать: в магазине, у наших дилеров, на сайте компании. Только эти сервисные центры имеют право и соответствующую квалификацию обслуживать технику HYUNDAI. Убедительно просим Вас во избежание недоразумений внимательно изучить инструкцию по эксплуатации и проверить правильность заполнения гарантийного талона. Гарантийные обязательства обретают силу при возможности однозначного определения гарантийности изделия, для чего необходимо: наличие правильно и четко указанных в гарантийном талоне модели, серийного номера, даты выпуска, гарантийного срока, а также совпадение серийного номера и модели на изделии с указанными в гарантийном талоне.

Запрещается вносить какие-либо изменения в идентификационные данные в гарантийном талоне и на изделии, а также стирать их или переписывать.

Данным гарантийным талоном компания HYUNDAI подтверждает принятие на себя обязательств по удовлетворению требований потребителей, установленных действующим законодательством о защите прав потребителей, в случае обнаружения недостатков изделия. Однако компания HYUNDAI оставляет за собой право отказать в гарантийном сервисном обслуживании изделия в случае несоблюдения изложенных ниже условий. Все условия гарантийных обязательств действуют в рамках законодательства о защите прав потребителей и регулируются законодательством страны, на территории которой они предоставлены.

- 1 – Срок гарантии составляет 24 месяца с даты продажи, указанной в гарантийном талоне.
- 2 – Гарантия включает в себя бесплатную диагностику, ремонт или замену неисправного устройства.
- 3 – Гарантия действует при условии использования прибора в строгом соответствии с инструкцией по эксплуатации.
- 4 – Гарантия не включает в себя установку, чистку, техническое обслуживание изделия, порядок которых изложен в инструкции по эксплуатации.
- 5 – Случаи, на которые гарантия не распространяется:
 - механические, тепловые и иные повреждения
 - несоблюдение условий транспортировки и эксплуатации
 - стихийные бедствия и иные причины, находящиеся вне контроля продавца и/или изготовителя
 - попадание внутрь прибора жидкости и/или иных посторонних предметов
 - ремонт, произведённый неуполномоченными лицами или организациями

Гарантийный талон действует только при наличии печати продающей организации.

Все поля гарантийного талона обязательны для заполнения.

Отрывной талон 3	Отрывной талон 2	Отрывной талон 1
<i>Дата поступления</i>	<i>Дата поступления</i>	<i>Дата поступления</i>
<i>Дата выполнения</i>	<i>Дата выполнения</i>	<i>Дата выполнения</i>
<i>Характер ремонта</i>	<i>Характер ремонта</i>	<i>Характер ремонта</i>
Сервисный центр:	Сервисный центр:	Сервисный центр:
<i>Прибор принял, претензий не имею</i>	<i>Прибор принял, претензий не имею</i>	<i>Прибор принял, претензий не имею</i>
Подпись	Подпись	Подпись

HYUNDAI

Изготовитель: Changhong Meiling Co.,Ltd No.2163 Lianhua Road , Economy-Technology Development Zone, Hefei, Anhui, P.R.China

Сделано в КНР

Организация, уполномоченная на принятие претензий от покупателей: ООО «Мерлион»
143401, Московская область, город Красногорск, бульвар Строителей, дом 4

Адреса сервисных центров указаны на сайте:
<https://hyundai-electronics.com.ru/support/help/>
Контактный телефон: 8-800-302-0394

<https://hyundai-electronics.com.ru/>
По лицензии Hyundai Corporation Holdings, Корея

